



# **KEMENTERIAN PERUMAHAN DAN KERAJAAN TEMPATAN**

## **GARIS PANDUAN PENGURUSAN PREMIS CUCIAN KENDERAAN DI KAWASAN PIHAK BERKUASA TEMPATAN**

**MESYUARAT JAWATANKUASA PERUNDINGAN PIHAK BERKUASA TEMPATAN (JPPBT)  
BIL. 1/2020 ZON UTARA**

**Memaklumkan Mesyuarat Jawatankuasa Perundingan Pihak Berkuasa Tempatan (JPPBT) dengan cadangan penggunaan:**

Garis Panduan Pengurusan Premis Cucian Kenderaan di Kawasan Pihak Berkuasa Tempatan.

## Syarat-syarat lesen berbeza di antara PBT

Tiada garis panduan yang spesifik untuk dirujuk dan digunapakai oleh PBT



PERMOHONAN PUSAT PERKHIDMATAN CUCIAN KENDERAAN	DIJAWAB OLEH PEMOHON	KEGUNAAN
1. Operasi		
2. Aktiviti Yang Dibenarkan		
3. Jenis Kenderaan Yang Dibenarkan		
4. Lokasi		
5. Sistem Pergerakan		
6. Penyediaan Tempat Letak Kereta		
7. Tangkapan "rangsi"		
8. Pajakan Kaki Sepatula		
9. Peraturan Berkaitan		

### Syarat-Syarat Khas Pusat Cuci Kereta

**a) Premis kedai di bawah pangsapuri**  
 i. Keluasan di bawah 1000 kaki persegi  
 ii. Pengiraan Airpanas (JWS) 20 gallon  
 iii. Mempunyai sistem pengaliran air yang baik  
 iv. Mempunyai sistem pembaikan air yang baik  
 v. Mempunyai sistem pembaikan air yang baik

**b) Premis lot tengah di bangunan perniagaan**  
 i. Mempunyai syarat-syarat dalam garis panduan pusat cuci kereta MPK  
 ii. Kesesuaian lokasi tidak boleh bersebelahan dengan restoran, klinik dan kedai runcit  
 iii. Lokasi menyewa tidak boleh lebih daripada 3000 kaki persegi  
 iv. Sedia untuk dibina dengan kos yang rendah  
 v. Mempunyai sistem pembaikan air yang baik

**c) Premis di kawasan perumahan**  
 i. Mempunyai syarat-syarat dalam garis panduan pusat cuci kereta MPK  
 ii. Kesesuaian lokasi tidak boleh bersebelahan dengan restoran, klinik dan kedai runcit  
 iii. Lokasi menyewa tidak boleh lebih daripada 3000 kaki persegi  
 iv. Sedia untuk dibina dengan kos yang rendah  
 v. Mempunyai sistem pembaikan air yang baik



### MAJLIS DAERAH REMBAU

#### SYARAT-SYARAT LESEN

**Lampiran A**

- Menjelaskan bayaran lesen dsb. Dalam tempoh 14 hari dan membaruhinya sebelum tamat tempoh pada 31 Disember, tahun yang berkenaan;
- Pelesen hanya dibenarkan menjalankan perniagaan yang diluluskan dan tercatat dalam lesen sahaja. Lesen tidak boleh dipindah milik kecuali dengan kebenaran Yang Dipertua dan hendaklah sentiasa dipikirkan pada tempat yang mudah dilihat;
- Memastikan keadaan dan kebersihan premis atau tapak sentiasa baik/ memuaskan dan bebas daripada halangan atau kacaukanggu awam atau bebas daripada menjadi tempat pembiakan nyamuk, tikus dsb;
- Mengadakan alat pemadam api dari jenis CO<sup>2</sup> atau debu kering yang diperaku dan diperiksa oleh Jabatan Bomba & Penyelamat pada setiap tahun dan lain-lain syarat dan keutamaan bertulis daripada Majlis terlebih dahulu;
- Mendapatkan lesen pendudukan sementara (TOL) daripada Pejabat Tanah bagi permohonan tanah rizab kerajaan dan berselaku untuk mengosongkan tapak/premis pada bila-bila masa tanpa menentang apa-apa pampasan sekiranya tapak diambil alih atau dimajukan oleh kerajaan kelak;
- Ubahsuai atau tambahan keatas bangunan sedia ada perlu mendapat kebenaran dan kelulusan bertulis daripada Majlis terlebih dahulu;
- Sedialan tong sampah berpenutup dengan cencukupi dan ditempatkan pada kedudukan yang sesuai. Sampah/ sisa hendaklah dimasukkan kedalam karung plastik yang dikat kuat sebelum ditempatkan kedalam tong sampah;
- Peniaga perlu didaftarkan dan diperbaharui pendaftarannya sebelum tamat tempoh di Suruhanjaya Syarikat (SSM);
- Pelesen dan pembantu hendaklah bebas / tiada rekod jenayah penyalahgunaan dadah dan anggota perubahan yang boleh menganggu keselamatan atau
- Berselaku dan tidak menentang apa-apa pampasan kepada pihak Majlis sekiranya berlaku bencana/kemalangan disebabkan oleh kegagalan bangunan, kenderaan dsb;
- Sentiasa terakutuk dan mematuhi arahan, peraturan dan undang-undang berkaitan yang berkuatkuasa dari masa ke semasa.



### CONTOH

Sila dapatkan borang di Kaunter Bahagian Pelesenan

Keperluan	Keperluan	Keperluan
1. Kedai Aksesori Kenderaan	Zon lokasi yang dibenarkan	Syarat Tambahan
2. Pusat servis kenderaan	Zon lokasi yang dibenarkan	Syarat Tambahan
3. Mencuci Kenderaan	Zon lokasi yang dibenarkan	Syarat Tambahan
4. Stor	Zon lokasi yang dibenarkan	Syarat Tambahan
5. Industri	Zon lokasi yang dibenarkan	Syarat Tambahan
6. Bengkel membaiki kenderaan	Zon lokasi yang dibenarkan	Syarat Tambahan
7. Menyimpan Barangan Lulus	Zon lokasi yang dibenarkan	Syarat Tambahan
8. Persekitaran	Zon lokasi yang dibenarkan	Syarat Tambahan

2017

- Tempoh Kajian :  
3 Apr. 2017 –  
2 Nov. 2017

2018

- River Cleaning  
Task Force (RCTF) :  
23 Jan 2018
- Bengkel Khas :  
15 Ogos 2018

2019

- Kelulusan Jemaah  
Menteri  
pada 11 Dis 2019

2020

- Kelulusan di MNKT  
ke-75 pada 10 Jan  
2020



Penyeragaman kepada syarat-syarat lesen sedia ada



Garis panduan yang spesifik bagi pengurusan premis  
cuci kenderaan

- 1 Pendahuluan
- 2 Objektif
- 3 Definisi
- 4 Undang-undang dan Akta Berkaitan
- 5 Pengurusan Premis Cucian Kenderaan
- 6 Penutup
- 7 Rujukan
- 8 Lampiran

## KATEGORI PREMIS CUCIAN KENDERAAN

Pembersihan Manual



Pembersihan Separa Automatik



Pembersihan Automatik



## AKTIVITI DI PREMIS CUCIAN KENDERAAN

Pembasuhan Bahagian  
Luaran Kenderaan



Pembasuhan Enjin  
Kenderaan



Pembersihan  
Dalaman Kenderaan



Penggilap (*Polish*)  
dan *Wax*  
Kenderaan



Pengewapan  
Antibakteria



Menyeragamkan syarat dan keperluan bagi premis cucian kenderaan di kawasan PBT



# KANDUNGAN GP : LOKASI OPERASI



**Kedai pejabat**



**Kedai pangapuri**



**Stesen minyak**



**Bangunan industri**



**TLK dalam kompleks  
perniagaan**



**TLK di luar kompleks  
perniagaan**



**Tanah persendirian**

## Kriteria Penetapan Lokasi Operasi

1

Mudah diakses

2

Tiada gangguan aliran trafik

## Kawasan Larangan

1

Bersebelahan dengan premis/lot kedai makanan/ klinik/ kedai runcit

2

Simpang jalan utama dan lampu isyarat

3

Berdekatan dengan utiliti

4

Petak parkir awam

5

Tempat pejalan kaki dan rezabnya

6

Kawasan lapang dan lorong belakang



## WAKTU OPERASI PERNIAGAAN

Ditentukan oleh PBT



## KATEGORI KENDERAAN

Kereta, van, MPV, SUV, *pickup truck*, motorsikal

## PEKERJA

Warga tempatan atau warga asing yang mempunyai permit



## Keperluan Fizikal Premis Cucian Kenderaan

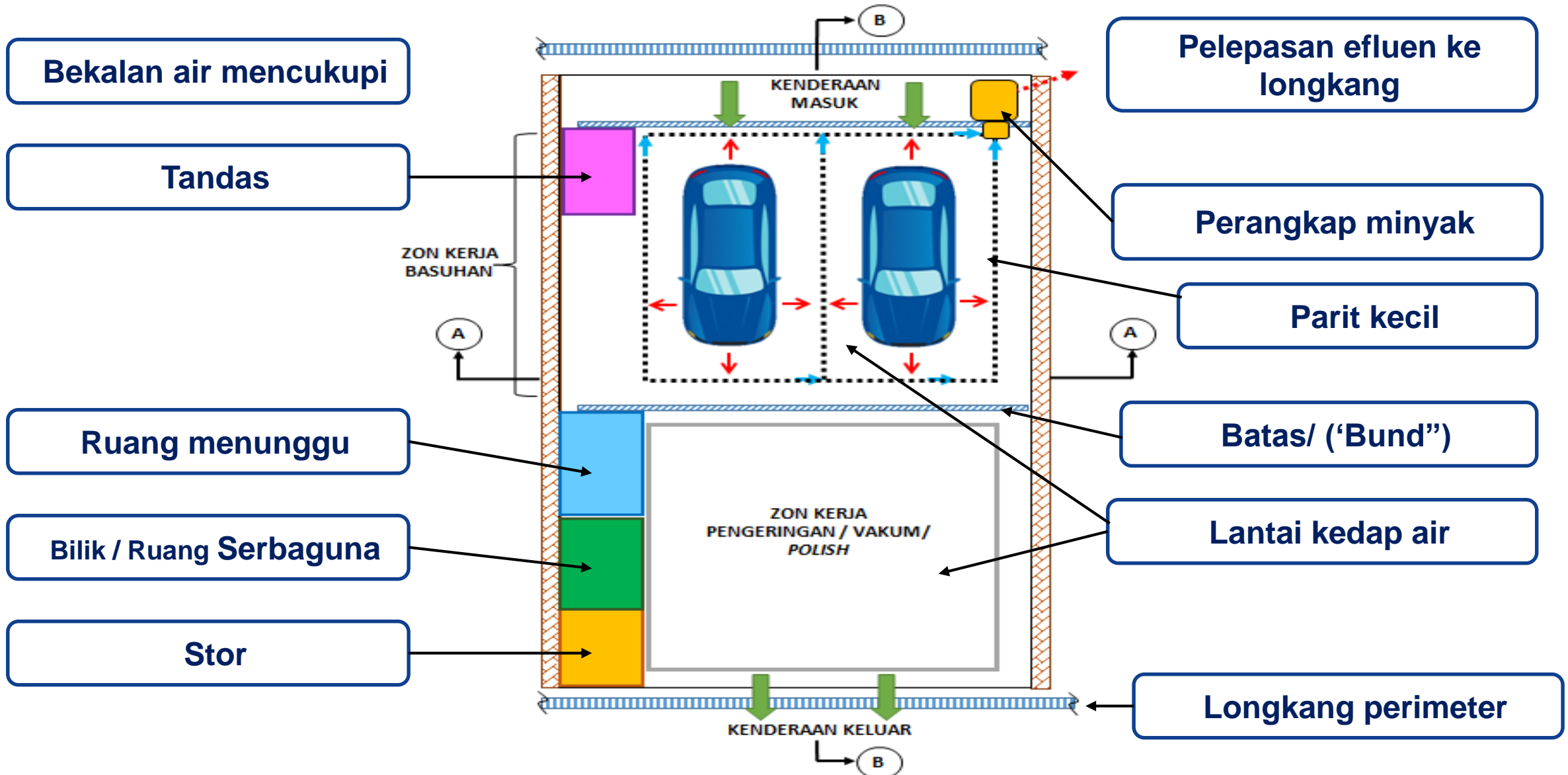

## Keperluan Fizikal Premis Cucian Kenderaan

Cahaya Mencukupi

Pengudaraan Mencukupi

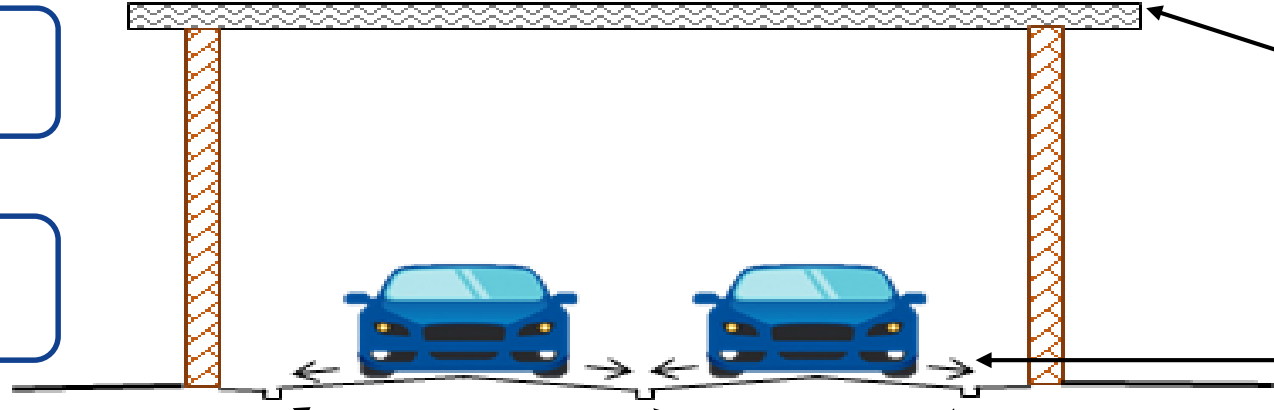

Berbumbung

Lantai berkecerunan

Parit Kecil

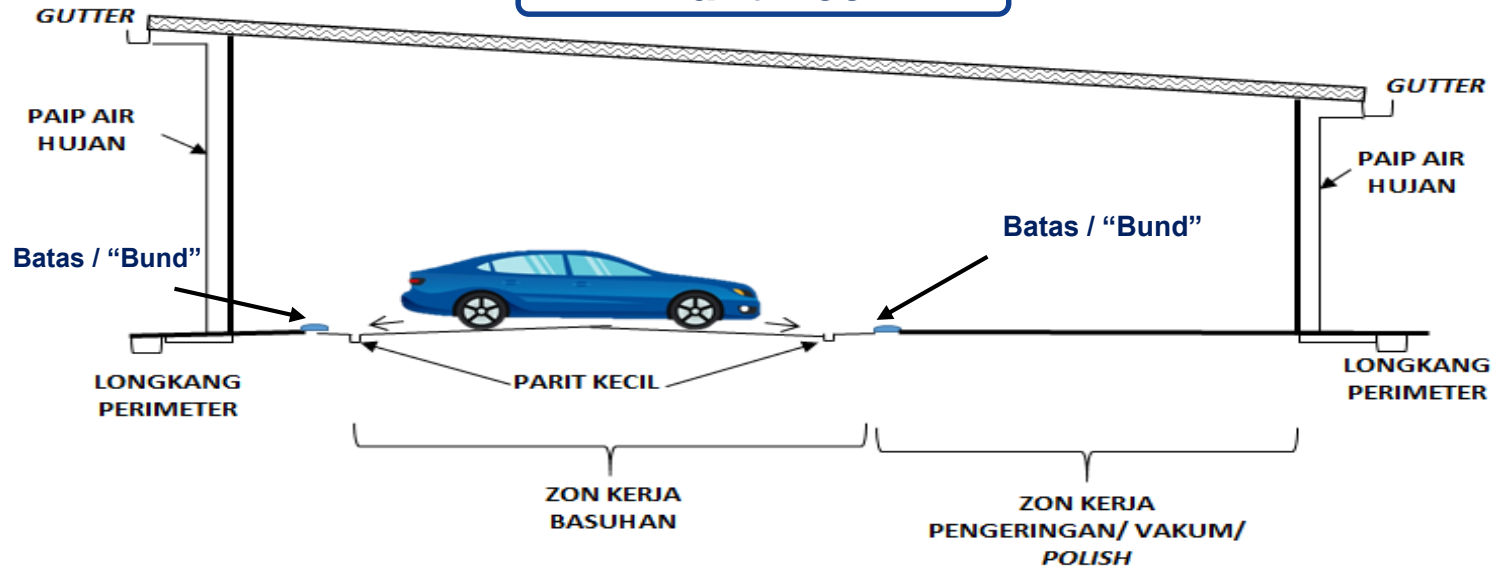

## PENYENGGARAAN PERANGKAP MINYAK

Mudah diakses

Ketebalan minyak terapung < 3cm

Tinggi enapan > 20% tinggi basah

Rajah 4: Contoh Keratan Rentas Reka Bentuk Perangkap Minyak

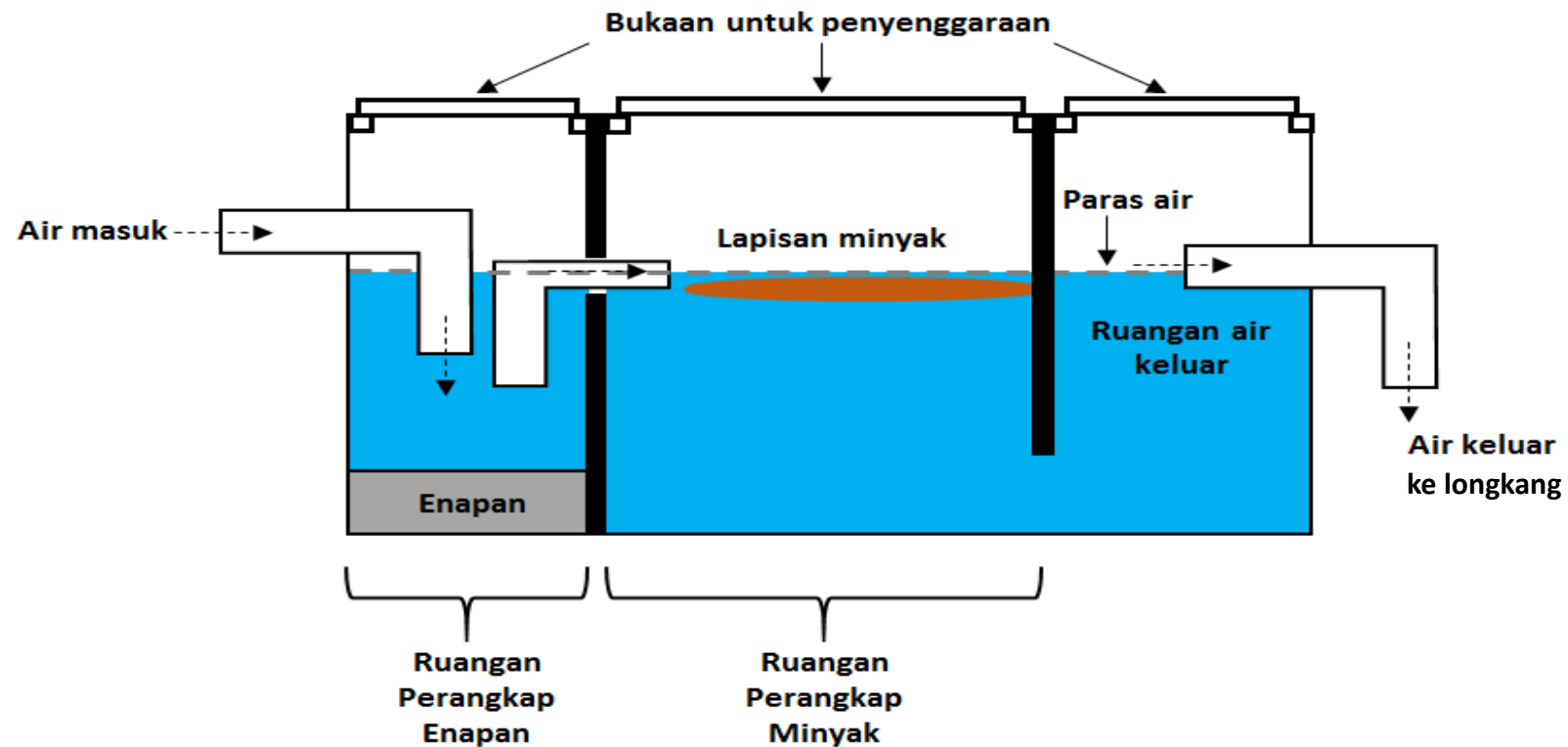

## KEBERSIHAN DAN PENGURUSAN SISA PEPEJAL



- Mematuhi Akta 672/ UUK PBT
- Kitar Semula

## PENGURUSAN BUANGAN TERJADUAL



- Sisa minyak dan gris serta enapan
- Peraturan Kualiti Alam Sekeliling (Buangan Terjadual) 2005

## KESELAMATAN



- Suasana selamat dan sihat
- Kotak perubatan kecemasan
- Kelengkapan memadam kebakaran

## PENCEMARAN



Efluen dilepaskan di tempat dibenarkan

## KACAU GANGGU



Membuang sisa pepejal ke dalam longkang atau tempat awam



Pembakaran



Bising



## PEMANTAUAN DAN PENGUATKUASAAN



## AMALAN PENGURUSAN TERBAIK



Kewangan



Tiada

Perundangan



Tiada

Garis Panduan ini akan menjadi rujukan kepada PBT dan juga pihak yang berkepentingan di dalam pengurusan premis cucian kenderaan secara seragam dan komprehensif.

**Mesyuarat Jawatankuasa Perundingan Pihak Berkuasa Tempatan (JPPBT) dimohon mengambil maklum dengan cadangan penggunaan:**

Garis Panduan Pengurusan Premis Cucian Kenderaan di Kawasan Pihak Berkuasa Tempatan.



# KEMENTERIAN PERUMAHAN DAN KERAJAAN TEMPATAN

**SEKIAN  
TERIMA KASIH**